



ELEKTRISCHE ANLAGE

Bei allen vorkommenden Arbeiten an der elektrischen Anlage (Motor und Fahrgestell) ist das Massekabel der Batterie abzuklemmen.

Kabelbaum Aus- und Einbau

(E 01 - E 05)

1. Ausbau: Siehe M 01, Absatz 4 und 5.
2. Scheinwerfer öffnen, Haltefeder nach vorn drücken, Anschlussplatte herausnehmen und Kabel abklemmen. Kabel am Bremslichtschalter und an der Anschlussklemme abschliessen. Gummitüllen am Rahmenvorderteil entfernen und Kabelbaumklemme abschliessen. Kabelbaum nach hinten herausziehen.
3. Einbau: Neue Kabel mit Hilfe der alten Kabel durch Zusammenbinden der Kabelenden einziehen. Beim Anschliessen der Kabel Schaltplan beachten.

Elektrischer Schaltplan

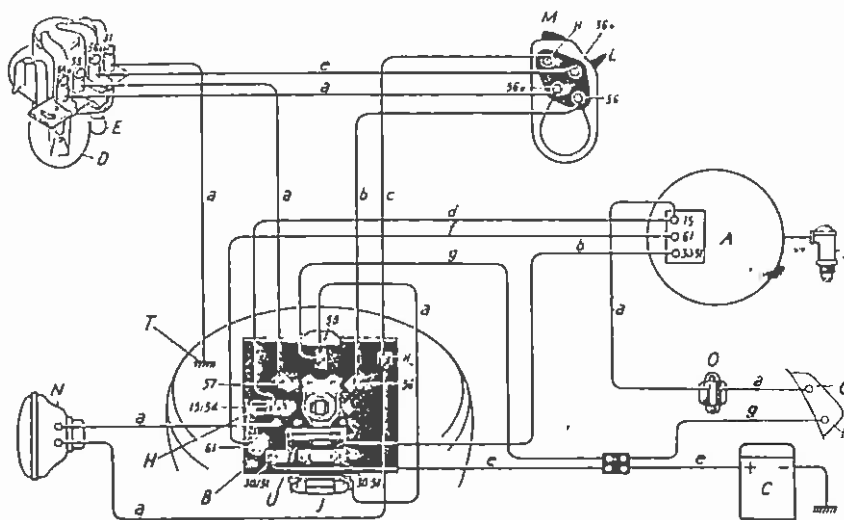

- | | |
|---|---------------------------|
| A | Batterielichtzündmaschine |
| B | Schaltplatte |
| C | Batterie |
| D | Scheinwerferlampe (Bilux) |
| E | Standlichtlampe |
| F | Schlusslichtlampe |
| G | Glühlampe für Stopplicht |
| H | Ladeanzeigelampe |
| I | Glühlampe für Tachometer |
| L | Abblendschalter |
| M | Druckknopf für Signalhorn |
| N | Signalhorn |
| O | Stopplichtschalter |
| S | Zündkerze |
| T | Massekabel-Anschluss |
| U | Sicherung |
-
- | | |
|---|---------|
| a | schwarz |
| b | rot |
| c | braun |
| d | gelb |
| e | weiss |
| f | blau |
| g | grün |

Scheinwerfer Aus- und Einbau

(E 13)

1. Siehe Tachometer Ausbau (F 42).
2. Beide Glühlampen herausnehmen. Sämtliche Kabel nach Herausnehmen der Anschlussplatte abklemmen. Braunes Kabel (Horn) auslöten. Scheinwerfer nach Entfernen von 2 Muttern (SW 14) und Federscheiben abnehmen.
3. Einbau in umgekehrter Reihenfolge. Braunes Kabel (Horn) wieder einlöten oder bei Klemme »H« anschliessen.

Scheinwerferglas und Spiegel Aus- und Einbau

(E 12)

1. Scheinwerfer öffnen, Spannbügel an der Lampenfassung hochkloppen, Lampenfassung mit Glühlampen entfernen und Deckelring, Scheinwerferglas mit Spiegel kompl. abnehmen. 4 Sperrfedern zwischen Deckelring und Spiegel mit kleinem Schraubenzieher entfernen. Spiegel vorsichtig abnehmen. **Nicht in die Spiegelfläche greifen!** Scheinwerferglas herausnehmen.
2. Einbau in umgekehrter Reihenfolge. Achtung! Das Scheinwerferglas ist so in den Deckelring einzusetzen, dass das Wort »oben« im Glas nach der Oberseite des Scheinwerfers zeigt! Die am Rand des Spiegels angebrachte Nase muss nach unten in die dafür vorgesehene Nute der Deckelbefestigung fassen.

Elektrischer Schaltplan

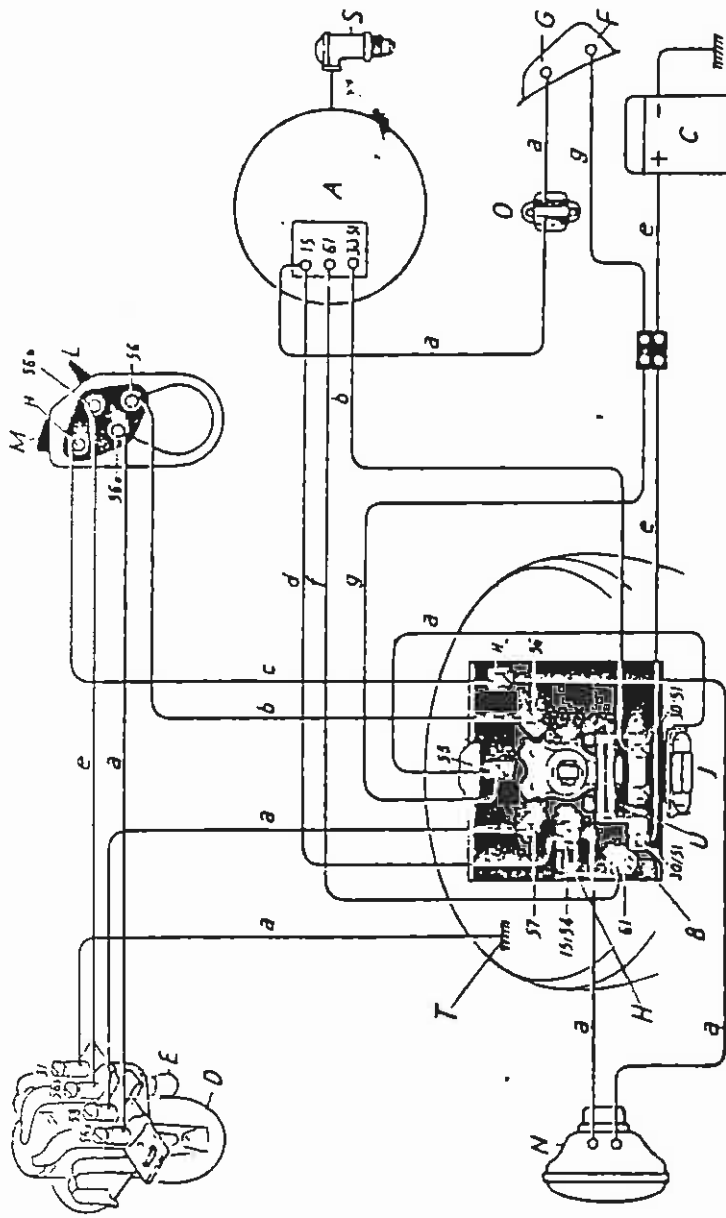

- A Batterielichtzündmaschine
- B Schaltplatte
- C Batterie
- D Scheinwerferlampe (Bilux)
- E Standlichtlampe
- F Schlusslichtlampe
- G Glühlampe für Stopplight
- H Ladeanzeigelampe
- I Glühlampe für Tachometer
- L Abblendschalter
- M Druckknopf für Signalhorn
- N Signalhorn
- O Stopplightschalter
- S Zündkerze
- T Massekabel-Anschluss
- U Sicherung
- a schwarz
- b rot
- c braun
- d gelb
- e weiss
- f blau
- g grün

Scheinwerfer Aus- und Einbau (E 13)

1. Siehe Tachometer Ausbau (F 42).
2. Beide Glühlampen herausnehmen. Sämtliche Kabel nach Herausnehmen der Anschlussplatte abklemmen. Braunes Kabel (Horn) auslöten. Scheinwerfer nach Entfernen von 2 Muttern (SW 14) und Federscheiben abnehmen.
3. Einbau in umgekehrter Reihenfolge. Braunes Kabel (Horn) wieder einlöten oder bei Klemme H_k anschliessen.